

AHMED KUDDUSİ MEZAR YAPISI VE TÜRBEŞİ

Sibel YILDIZ*

Özet: Ahmed Kuddusi çok yönlü kişiliğinin yanı sıra sūfiyâne, dervişâne ve âşıkane şiirleriyle 19. yy'ın önemli divan şairlerinden biri olup, sirati mustakim yolunda ilerlemek isteyen müritlere, yol gösterici bir eğitmandir. Yaşadığı dönemde dört Osmanlı Padişahının yönetimine şahit olmuş, içlerinden Abdülmecid Efendinin icraatlarını övüp, kendisine hayır ve duada bulunmuştur. Sadaret makamıyla yazışmalarda bulunan Ahmet Kuddusi, büyük bir mutasavvıf ve şair olup, yaşamını Niğde ili Bor ilçesinde geçirmiştir. Ahmed Kuddusi'nin Bor ilçesinde Sarı Saltuk Caddesinde konutu/çilehanesi bulunmaktadır. 1849 yılında vefat ettikten sonra Bor Caddesi eski Halkevi binasının bulunduğu yere defnedilmiştir. Sonrasında mezar 1936 yılında Acıgöl mezarlığına nakledilmiştir. Ayrıca 1985 yılında onun hatrasını yaşatmak için Bor Caddesi üzerine bir türbe inşa edilmiştir. Araştırmada mezar yapısı ve türbe incelenmiş olup, 1936 yılında ulusal basında mezar yapısının taşınmasını durdurmak için yapılmış haberler incelenmiştir.

Anahtar Kelimeler: *Ahmed Kuddusi, Mezar, Türbe*

Ahmed Kuddusi Grave Structure and Tomb

Abstract: In addition to his versatile personality, Ahmed Kuddusi is one of the important divan poets of the 18th century with his Sufi, Dervish and Love poems, and is a guiding instructor to the disciples who want to progress on the path of Sirati Mustakim. During his lifetime, he witnessed the rule of four Ottoman Sultans, praised the actions of one of them, Abdülmecid Efendi, and prayed for him. Ahmet Kuddusi, who corresponded with the Grand Vizierate, was a great Sufi and poet and spent his life in Bor district of Niğde province. Ahmed Kuddusi has a house/shop on Sarı Saltuk Street in Bor district. After his death in 1849, he was buried in Bor Street, where the old Community Center building is located. Afterwards, the grave was transferred to Acıgöl cemetery in 1936. Additionally, a mausoleum was built on Bor Street in 1985 to keep his memory alive. In the research, the tomb structure and the tomb were examined, and the news made in the national press in 1936 to stop the moving of the tomb structure were examined.

Key Words: *Ahmed Kuddusi, Grave, Tomb*

Giriş

Niğde 12 bin yıllık geçmişiyle, önemli uygarlıklara ev sahipliği yapmış bir şehirdir. Türkiye Selçukluları ile başlayan Türk-İslam dönemi, şehrin dokusunda ve yerleşim bölgelerinin şekillenmesinde etkili olmuştur. Özellikle İslam dinin gereklilikleri sonucu ortaya çıkan dini mimari eserler, inşa edildikleri mahallelerin yapısal mimari gelişimini etkilemişlerdir.

Niğde'de Türk-İslam dönemine ait dinî mimari eserler incelendiğinde; Türkiye Selçukluları, Karamanoğulları Beyliği ve Osmanlı Dönemlerinde daha yoğun inşa edildiklerini Türk-İslam dönemi monografileri ve saha araştırmalarıyla anlaşılmaktadır. Türk-İslam dönemi eserleri arasında "Türbeler" sanat tarihi, mimarlık tarihi ve halk kültürü alanlarında araştırma konusu olmuştur.

Arapçada makam, meşhed, türbe, darıh, kubbe, ravda, markad ve medfen gibi birçok deyim kullanılmasına karşılık Türkçede, sadece türbe ve kümbet bulunmaktadır. Bu iki terimin arasındaki en önemli fark örtü sistemi üzerinde toplanmakla olup; kubbe ile örtülülere "Türbe", konik veya piramidal örtülülere de "Kümbet" denilmektedir (Tahaoglu, 1988: 6).

Türbeler, mimarlık ve sanat tarihi araştırmalarında, tipolojik özellikleri ve örtü sistemleri ile gruplandırılmıştır. Dikey bir yükseliş gösterenler ile kubbeli prizma formundaki türbelerin Sanat Tarihi araştırmalarında kümbet ve türbe şeklinde anılmasıyla ilgili kullanım değişkenliği, bazen bunlara "kule mezar", "kubbeli kare" veya "vertikal", "horizontal" karakterli mezar yapıları denilmesiyle de paralellik gösterir. Bununla birlikte, bu tipolojik gruplandırmaya, birtakım pratik zorluklar nedeniyle, araştırmalarda ve yayınlarda tam olarak uyulamamış ve "türbe" kavramı, "kümbet"i de kapsayacak şekilde daha yaygın bir kullanıma mazhar olmuştur (Önkal, 2009: 125).

* Doç. Dr., Niğde Ömer Halisdemir Üniversitesi, İnsan ve Toplum Bilimleri Fakültesi, sibelyildiz39@hotmail.com

Türklerin mezar anıtlarına verdiđi önem, İslam öncesi zamanlara kadar dayanmaktadır. Bu Türklerin ölüm inancının bir göstergesidir. Mezar anıtları biçimsel olarak deđişiklik göstermektedir. Bu yapılar kare, silindir, çokgen gövdeli; kubbe veya külah örtülü genellikle tuğlayla inşa edilmiştir. Türk İslam mimarlığında mezar anıtları türbe ve kümbet olarak iki ana türe ayrılmaktadır. Orta Asya bozkırlarından Avrupa içlerine kadar geniş bir coğrafyada görülmektedir. Mezar anıtlarının çıkış noktası ve gelişim süresi Budist stupa formları ve Abbasi dönemindeki ilk türbe Kubbet'üs Süleybiye, İslam'dan sonraki dönemde Türk mezar geleneğine katkı sağlamıştır (Aksoy, 2015: 487).

Orta Asya'da yaşayan Türk Toplulukları, ölüyü önce bir cenaze çadırına koyup tören yaparlar, sonra bilinmeyen bir yere gömerlerdi. Ayrıca, mezar üstüne çadır kurma; kerpiç veya kamış ve ağaçtan bir kulübe hatta taş ev yapma gibi adetleri olduđu düşünülür (Arık, 1969: 58-59).

Türbeler yapısal olarak, Orta Asya'da görülen yurt adı verilen çadırlara, Budizm etkili Uygur stupalarına benzetilebilir. Türklerde defin geleneğine bađlı gelişen anıt mezar gömme işlemleri kurganlarla başlatılabilir. Toprak altında 1-2 odalı olarak oluşturulan mezar odalarının üzerleri tahta hatıllar ve taş, toprak vb. malzemelerle kapatılarak, yüzey üzerinde tepecik görünümlü kurganlar inşa edilir. Toprak altında kalan mezar odaları ve üstündeki tepeciđi bütün olarak deđerlendirdiğimizde de türbelerden daha büyük boyutlu fakat oluşum olarak benzerlik gösteren mezar yapıları olarak deđerlendirebiliriz. Bu uygulamanın türbe mimarisine örnek teşkil ettiđi söylenebilir.

Türbelerin tipoloji çalışmaları incelendiğinde; baldakenler, dikdörtgen planlılar, eyvanlı, eyvanla kümbetin birleşmesinden oluşanlar, kübik gövdeliler, poligonal (çokgen), silindirik gövdeli gibi gruplara ayrıldıkları anlaşılmaktadır. Türbelerin haricinde Türk İslam Mezar geleneğinde mezar anıtları içerisinde özenle inşa edilmiş mezar yapıları da bulunmaktadır. Bazı kanaat önderleri, tarikat şeyhleri ve önemli kişiler için de hem makam olarak hem de mezar olarak inşa edilmiş yapılar bulunmaktadır. 1769-1849 yılları arasında yaşamış olan Kuddusi Ahmed Efendi içinde hem makam olarak hem de mezar olarak inşa edilmiş iki mezar anıtı bulunmaktadır. Biri Bor mezarlığında bulunan anıt mezar diğeri ise sonradan inşa edilmiş olan Sarı Saltuk Türbesinin karşısında inşa edilmiş olan makam türbesidir.

1. Ahmed Kuddusi Türbesi ve Mezar Yapısı

Kuddusi Ahmed Efendi 15 Temmuz 1769 Niğde'nin Bor ilçesinde doğmuştur. Maraş'tan Niğde'ye gelen Nakşibendî şeyhi Hacı İbrâhim Efendi'nin oğludur. Dinî bilgileri babasından almış olan Ahmed Kuddûsî, 1786 yılında babası vefat edince Bor'dan ayrılarak Turhal, Erzincan, Kayseri gibi şehirleri dolaştı. Sonrasında Şam'a ve Mısır'a, oradan Hicaz'a geçti. Yaşamının on yedi yılını Mekke de geçirdikten sonra Bor'a döndü (Uludağ ve Köksal, 2002: 315-316).

“1807 ve 1810 yıllarında vatanın savunması gayesiyle Osmanlı-Rus savaşlarına katılmış, bugün Bulgaristan'ın Dobruca bölgesinde bulunan ve o gün “Şumnu” olarak bilinen bölgenin savunmasında bulunarak savaşmıştır. Bu savaştan sonra İstanbul'a dönen Kuddûsî, burada ikâmet eder. Kuddûsî için İstanbul; evliyâlar, âlimler, sâlihler, sultanlar ve sanatkârlar diyarıdır. Kuddûsî, bu dönemde Sultan Abdülmecid ile görüşerek muhabbetini kazanır. Kendisi, Osmanlı padişahlarından I. Abdülhamid (1774-1789), III. Selim, IV. Mustafa (1808-1839) ve Abdülmecid dönemine şahit olmuştur. Bu dört padişah arasında sadece Abdülmecid'den sitayiş ile bahsetmiş, icraatlarını övüp, kendisine hayır ve duada bulunmuştur” (Yıldız, 2022: 141).

Tekrar hacca gittikten sonra dönüşünde zâviyesinde vaktini müridlerine vaaz ve nasihat ederek geçirmeye başladı. Sûfiyâne, dervişâne ve âşıkane şiiirleriyle çevresi üzerinde etkili oldu. Kendi ifadesine göre zühd ve takvâya büyük önem verilen Nakşibendiyye

tarikatinde sülûk ve zikrin müridlerine fazla faydalı olmadığını görerek Kādîriyye'ye intisap etti ve müridlerini bu tarikatın esaslarına göre terbiye etmeye yöneldi. On üç yıl zâviyesinden dışarı çıkmadı. 1265 (1849) yılında Bor'un Kavaklı semtindeki evinde vefat etti, vasiyeti üzerine Niğde bezinden olan kefeniyle defnedildi (Uludağ ve Köksal, 2002: 315-316).

Ahmed Kuddusi'nin ilk defnedildiği kabri Bor Caddesi üzerinde bulunan halkevinin bahçesinde bulunmaktaydı. 1936 yılında bulunduğu yerden, şuan mezar yapısının bulunduğu Acıgöl Mezarlığına nakledilmiştir. Nakil işlemine Halil Nuri Yurdakul karşı çıkmıştır. Ulusal yayın yapan Cumhuriyet, Son Posta ve Türk Sözü gibi gazetelerde yaptıkları haberlerle nakil işlemini durdurmaya çalışmıştır.

23 Ağustos 1936 tarihli Cumhuriyet gazetesinin beşinci sayfasında “Şair Kuddusi'nin Mezarı” başlıklı haber yer almaktadır. Sadeddin Nüzhet Ergun'un kaleme aldığı yazıda, son yıllarda Türklük için büyük şeref olarak görülen bir takım çalışmalar yapıldığından bahsedilmektedir. Ahmed Kuddusi XIX. yüzyılın en olgun, en şöhretli şairleri arasında gösterilmiş, bağınazlığa, softalığa karşı savaş veren kişiliği ve edebî yönüyle ilgili bilgiler verilmiştir. Niğde ve Bor gençliğinin bu şairin tanıtımı için çalışmaları beklenirken, mezarının kaldırılmasının üzüntü verici olduğu belirtilmekte ve zararın neresinden dönülürse kar olduğu vurgulanmaktadır.

Son Posta Gazetesinin 17 Ağustos 1936'da, ikinci sayfasında yayımlanan “İster inan İster İnanma” başlıklı haberde, Adana'da çıkan “Türk Sözü” gazetesinde Bor'dan gönderilen bir mektup yayımlandığını, mektupta 19. asrın Türk Mutasavvıflarından meşhur şair Ahmed Kuddusi'nin mezarının yok edilmiş olduğunu sorumlusu olarak da yüksek tahsil görmüş birinin olduğundan bahsetmektedir.

Ahmed Kuddusi Bor mezarlığına nakledilerek, defnedilmiştir. Mezarının yanında iki müridinin de mezarları bulunmaktadır. Mezarların etrafına, mezarları içine alacak şekilde kare planlı bir yapı inşa edilmiştir. Böylece mezarlar korunaklı hale getirilmiş ayrıca anıtsal bir görüntü elde edilmiştir. Anıt mezar ve çevresini, Bor Belediyesi ve Ahmed Kuddusi vakfı tarafından bakımı yapılmaktadır.

Görsel 1: Ahmed Kuddusi Mezar Anıtı



Kaynak: <https://www.evliyalar.net/seyh-ahmed-kuddusi/>, Erişim: 15.04.2024

Şekil 1: Ahmed Kuddusi Mezar Anıtı röleve ve restitüsyon planı (Çizim: Humam Hamid).

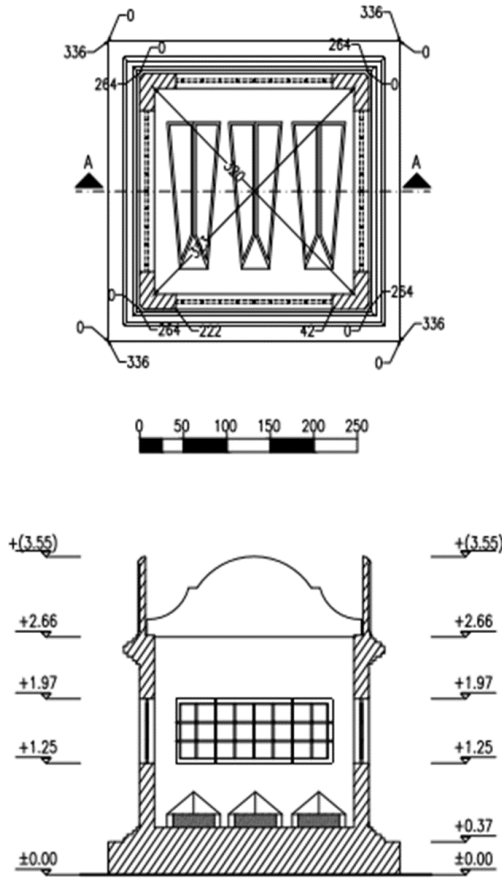

Ahmed Kuddusi için inşa edilen ikinci anıt mezar yapısı, türbe biçiminde inşa edilmiştir. Kaldırılan ilk mezarına yakın bir konumda, Armutlu Mahallesi, Alparslan Türkeş Bulvarı üzerinde yer almaktadır.

Görsel 2: Ahmet Kuddusi Makam Türbesi



Kaynak: <https://nigde.ktb.gov.tr/TR-74359/turbeler.html>. Erişim Tarihi: 15.04.2024

Görsel 3: Ahmed Kuddusi Makam Türbesi restorasyon sonrası



Kaynak: <https://www.borhaber.net/bor-ilcesi-daha-da-guzellesti#>. Erişim Tarihi: 15.04.2024

Yukarıdaki fotoğrafta görülen türbe, Ahmet Kuddusin'in asıl mezar yerine yakın olarak sonradan ziyaretgah olarak 1985 yılında inşa edilmiştir. 2013 yılında Bor Belediyesi, Ahmed Kuddusi Efendi'nin türbesini bakım ve onarımlarla yenilemiştir.

“Bor’da girişte, dört yol ayrımında yaptırılan Ahmed Kuddûsi Makamı iki kattan meydana gelmektedir. Birinci zemin kat toprağın altında kalmaktadır. Zemin kalebodur döşelidir. Küçük bir araştırma merkezi olacak büyüklükte bir geniş odadan ibarettir. Eskiden evlerin altındaki böyle yerlere zerbemi derlerdi. Toprağın üzerindeki makama üç merdivenle çıkılmaktadır” (Niğde, ktb, 2023).

Sonuç

1936 yılında Ahmed Kuddusi'nin mezarının nakledilme işlemlerini durdurmak için Bor'lu siyasetçi kanaat önderi Halil Nuri Yurdakul çaba göstermiştir. Mezarın Acıgöl mevkiine taşınmasının, haber olarak ulusal basında yer aldığı görülmektedir. Cumhuriyet, Son Posta ve Türk Sözü gibi dönemin önemli basın yayın organlarında yapılan haberler ve köşe yazılarıyla nakil işlemleri durdurulmaya çalışılmıştır.

Cumhuriyet Gazetesinde, Ahmed Kuddusi'nin mezarının taşınma işlemlerinin durdurulma çalışmalarının, Türklük için büyük bir şeref olarak görüldüğü belirtilmektedir. Aynı zamanda XIX. yüzyılın en önemli şairleri arasında gösterilmiş ve bağnazlığa, softalığa karşı savaş veren kişiliği ve edebî yönüyle ilgili bilgiler verilmiştir. Bu bilgiler ışığında divan şairi ve mutasavvıf Ahmed Kuddusi'nin dönemi softalarına göre daha çağdaş ve aydın yaklaşım ve tavırlar içinde algılandığını anlamaktayız.

Mezarının yerinin değiştirilmesi, toplu mezarlığa defnedilmesi onun hafızalarda ve gönüllerdeki değerini unutturmamıştır. Bor Halkı aradan geçen yıllara rağmen hem mezarın çevresini yenilemiş, hem de eski mezar yerine yakın konumda 1985 de makam türbesini inşa etmiştir. Makam Türbesinin içerisine şairin eşyalarından örnekler ve Kuddusi Divanından birkaç beyt yer almaktadır. Ziyaretçiler her iki mezar anıtını da giderek, onu anmaktadırlar. “Ahmed Kuddusi’ye somut olmayan kültürel miras taşıyışı” olarak, hak ettiği değer gerekli kurum ve kuruluşlarca verilmelidir.

KAYNAKÇA

- Aksoy, D. Z. (2015). “Diğer Yapılarla İlişkileri Bakımından Mezar Anıtları”. *Uluslar Arası Araştırmalar Dergisi*, 8(38): 487-499.
- Arık, O. (1969). *Erken Devir Türk Mimarisinde Türbe Biçimleri*. Ankara: Türk Tarih Kurumu.
- Niğde İl Kültür ve Turizm Müdürlüğü, (Erişim tarihi: 13.12.2023). <https://nigde.ktb.gov.tr/Eklenti/50914,ahmet-kuddusipdf.pdf?0>
- Önkal, H. (2009). “Türkiye’de Türbe Mimarisi Araştırmaları”. *Türkiye Araştırmaları Literatür Dergisi*, 7(14): 125-139.
- Tahaoğlu, T. Ö. (1988). *İstanbul’da Osmanlı Türbe Tipolojisi*. Doktora Tezi, İstanbul Üniversitesi, Sosyal Bilimler Enstitüsü, Sanat Tarihi Bölümü, İstanbul.
- Uludağ, S., Köksal, A. (2002). “Kuddûsî Ahmed Efendi”. *TDV İslâm Ansiklopedisi*, 26: 315-316.
- Yıldız, A. (2022). “Sultan Abdülmecid’in Ahmed Kuddûsî ve Dönemin Sûfileriyle Münasebetleri”. *Harran Üniversitesi İlahiyat Fakültesi Dergisi*, 48: 131-146. <https://doi.org/10.30623/hij.1131258>
- <https://www.gastearsivi.com/gazete/cumhuriyet/1936-08-23/1>
- https://www.gastearsivi.com/gazete/son_posta/1936-08-17/2